

FICHA TÉCNICA HIDRANTE BAJO RASANTE 4" 2S70

MODELO	HIGHF LOW2X70
Altura Total	345 mm
Diametro Nominal	DN100
Tipo de conexión	Vertical
Presion nominal	16 Bar
Nº de bocas de salida:	2 de 70mm
Brida de conexión:	EN 1092 (Brida DIN PN 16) de 4"
Racores:	UNE 23400
Sistema de Rotura:	NO
Sistema de Drenaje:	NO
Tiempo de Drenaje (min/m):	N/A
Volumen de agua retenida (ml):	N/A
Par máximo de maniobra (MOT) Nm:	130
Par mínimo de resistencia (mST) Nm:	260
Factor Kv de flujo 1 salida de 70mm:	110
Factor Kv de flujo 1 salida de 70mm:	110
Nº de vueltas muertas:	1
Nº de vueltas totales:	12
Obturador reemplazable in situ:	SI
Uso Exclusivo contra incendios/Bomberos:	SI
Normativa aplicable	UNE-EN 14339
Producto conforme a mercado CE	SI
Entidad notificada	Bureau Veritas

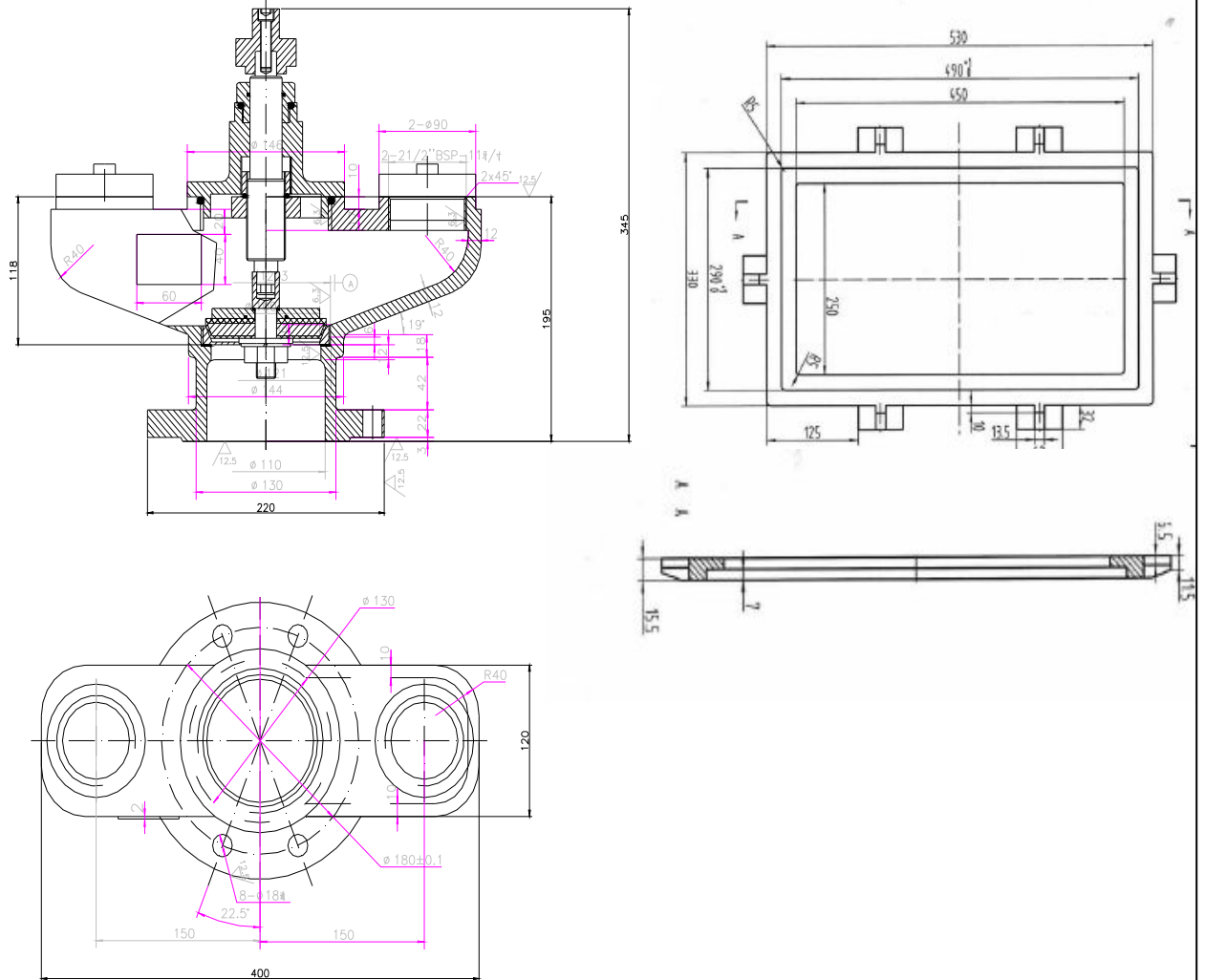

Hidrante Bajo Rasante UNE-EN 14339 4" 100 mm con 2 salidas de 70 mm tipo barcelona UNE 23400. Con tapones.

Tapa y cerco rectangular.

Referencia	Modelo	Salidas
HBR-70	Hidrante Bajo Rasante HIGHFLOW 4". 100 mm. 2S/70 Tapa y cerco NO incluida	2 salidas de 70 mm. tipo barcelona. UNE-23400. Con tapones
HBR-71	Hidrante Bajo Rasante HIGHFLOW 4". 100 mm. 2S/70 Con tapa y cerco rectangular	2 salidas de 70 mm. tipo barcelona. UNE-23400. Con tapones